



MCX-VCore™ HEATSINK

For Intel® Core™ i5 and Core i7 processors

INSTALLATION GUIDE – GUIDE D'INSTALLATION – GUÍA D'INSTALACIÓN

Packing list & Schematic Legend

Schematic #	Description	Qty Included	Schematic #	Description	Qty Included
1	Snap rivet	8	6	Motherboard	0
2	Fan guard	0	7	Socket 1366 back-plate	1
3	80mm Fan	0	8	MCX-VCore Heatsink	1
4	80mm fan bracket	4	Not shown	92mm fan bracket	4
5	Thumb screw & spring assembly	4	Not shown	Socket 1156 back-plate	1
			Not shown	Céramique™ Thermal compound	1

MCX-VCore exploded view

AIR FLOW DIRECTION

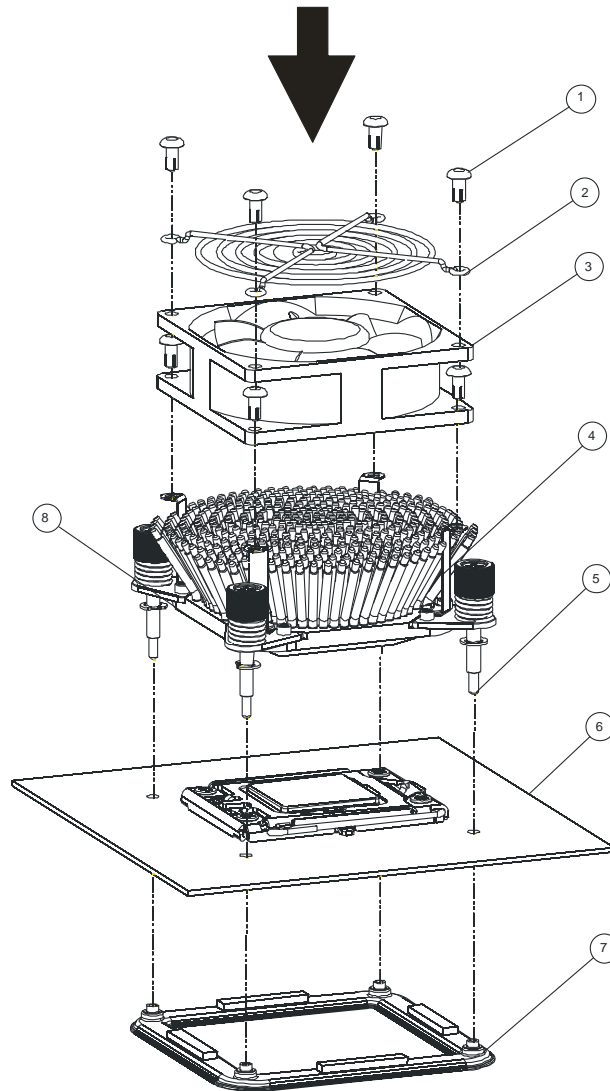

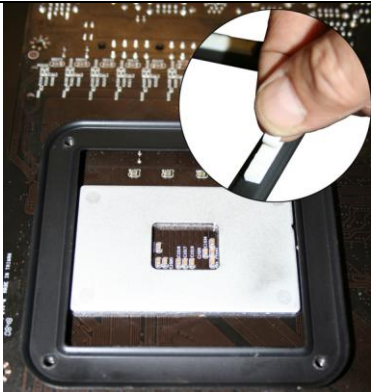

1. Install the motherboard back-plate

The MCX-V Core heatsink is shipped with two motherboard back-plates: one for socket 1366, and one for socket 1156. The mounting screws are adjustable and compatible with both.

Removal of the motherboard from the chassis is necessary in order to install the back-plate to the motherboard.

By default, the heatsink is shipped bolted to the socket 1366 motherboard back-plate. You will need to remove it from the heatsink in order to install it to your motherboard.

Select the back-plate corresponding to your application by aligning the back-plate holes to those of your motherboard.

Peel off the protective paper and mate the back-plate to the back of the motherboard, ensuring that all 4 standoffs are completely engaged in the CPU mounting holes.



1. Installez la contre-plaque sur la carte-mère.

Le dissipateur MCX-VCore est livré avec deux contre plaques de carte-mère : une pour socket 1366, et une pour socket 1156. Les vis de montage sont ajustables, et compatibles avec les deux.

Il est nécessaire de démonter la carte-mère du boîtier afin d'installer la contre-plaque.

Par défaut, le dissipateur est vissé sur la contre-plaque pour socket 1366. Vous devrez la dévisser du dissipateur afin de l'installer sur la carte-mère.

Sélectionnez la contre-plaque correspondant à votre application en alignant les trous de la contre-plaque à ceux de la carte-mère.

Enlevez le papier protecteur et appliquez la contre-plaque à l'arrière de la carte mère en vous assurant que les 4 standoffs sont bien engagés dans les trous de montage du CPU.



2. Prepare the CPU

Clean the CPU with a degreaser (preferably formulated for electronics) then apply the supplied grease to the center of the CPU.



2. Préparez le microprocesseur

Nettoyez le CPU avec un dégraissant (de préférence spécialement conçu pour les composants électroniques), puis appliquez la pâte thermique fournie au centre du CPU.



3. Fasten the heatsink to the motherboard

Simply mate the heatsink to the processor, and fasten all 4 thumb screws gradually and in a cross pattern until they bottom out.



3. Montez le bloc sur la carte mère

Simplement déposez le dissipateur sur le CPU, et serrez les 4 vis de montage progressivement et alternativement (en croix) jusqu'à ce qu'elles soient à fond.



4. Install a fan of your choice

By default, the MCX-VCore is shipped with 80mm fan brackets. A set of 92mm fan brackets is also included. You can also use the 92mm fan brackets to install 120mm fans with a 120mm to 92mm fan adapter (not included). For optimum performance, we recommend that you always install your fan with the air blowing down i.e. towards the heatsink.

Fasten your fan to the brackets using the provided snap rivets. A set of additional snap rivets is also included to attach a fan guard to the fan.

Installation is now complete.



4. Installez un ventilateur de votre choix

Par défaut, le MCX-VCore est livré avec les supports pour ventilateurs de 80mm. Un jeu de supports pour ventilateurs de 92mm est aussi inclus. Vous pouvez aussi utiliser ces supports de 92mm pour installer un ventilateur de 120mm en utilisant un adaptateur de 120 à 92mm (non inclus). Pour une performance optimum, nous recommandons de toujours installer le ventilateur avec l'air soufflant vers le bas c'est à dire dans la direction du dissipateur.

Attachez le ventilateur sur les supports en utilisant les rivets plastiques fournis. Un jeu de rivets supplémentaires est aussi fourni pour installer une grille de protection sur le ventilateur.

L'installation est à présent terminée.



DISCLAIMER: While all efforts have been made to provide the most comprehensive tutorial possible, Swiftech® assumes no liability expressed or implied for any damage(s) occurring to your components as a result of using Swiftech® cooling products, either due to mistake or omission on our part in the above instructions, or due to failure or defect in the Swiftech® cooling products. In addition, Swiftech™ assumes no liability, expressed or implied, for the use of this product, and more specifically for any, and all damages caused by the use of this product to any other device in a personal computer, whether due to product failure, leak, and electrical short, and or electro-magnetic emissions. **WARRANTY:** Our products are guaranteed for 12 months from the date of delivery to the final user against defects in materials or workmanship. During this period, they will be repaired or have parts replaced provided that: (I) the product is returned to the agent from which it was purchased; (II) the product has been purchased by the end user and not used for hire purposes; (III) the product has not been misused, handled carelessly, or other than in accordance with any instructions provided with respect to its use. This guarantee does not confer rights other than those expressly set out above and does not cover any claims for consequential loss or damage. This guarantee is offered as an extra benefit and does not affect your statutory rights as a consumer.



IMPORTANT ! Malgré tous nos efforts pour vous offrir un guide technique le plus explicite possible, des erreurs ou omissions sont possibles. La Société Swiftech® ne pourra pas être tenue pour responsable pour tous dommages survenus aux composants suite à l'utilisation des produits de refroidissement Swiftech®, dommages dus à des erreurs ou oublis de notre part dans les instructions ci-dessus mais également dus à un mauvais fonctionnement ou un défaut des produits Swiftech®. Les images utilisées ci-après ne sont pas nécessairement contractuelles. **GARANTIE :** Nos produits bénéficient d'une garantie de 12 mois à partir de la date d'achat, garantie couvrant les défauts de matériaux ou de fabrication. Pendant cette période, les produits seront réparés ou remplacés si les conditions suivantes sont respectées : (I) le produit doit être retourné au revendeur où il a été acheté; (II) le produit a été acheté et utilisé par l'utilisateur final, il n'a pas été loué ; (III) le produit n'a pas été mal utilisé, manipulé sans attention ou sans respect des règles d'utilisation mentionnées. Cette garantie ne confère pas d'autres droits que ceux clairement cités plus haut et ne couvre aucune demande de dommages et intérêts. Cette garantie est offerte comme un extra et n'affecte pas vos droits statutaires de consommateur.



WICHTIG: Trotz unseren Anstrengungen, um eine klare und verständliche Montaganleitung vorzuschlagen, können sie trotzdem Fehler machen. Auf diesem Fall, übernimmt swiftech® keinerlei Haftung für Schäden, die durch den Einbau oder die Anwendung entstanden sind oder, die auf ein Vergessen in der Montaganleitung, ein schlechtes Funktionieren, oder auf Defekten der swiftech Produkts anzurechnen sind. Außerdem übernimmt Swiftech® keinerlei Haftung für die Verwendung von diesem Produkt oder anderen und für die Schäden, die von dieser Verwendung für eine andere Funktion verursacht werden, selbst wenn es Lecks, Defekt, Kurzschluss oder elektromagnetischen Emissionen ist. **GARANTIE:** Unsere Produkte sind mit Garantie während 12 Monaten, die Garantie beginnt den Tag des Verkaufs, schließt die Materialdefekten oder die Fertigung aus. Durch dieser Periode, werden die Produkten repariert oder geändert, wenn Sie diese Bedingungen einhalten : 1) : Geben Sie den Produkt zurück, wohin Sie ihn gekauft haben ; 2) der Produkt wird von dem Verbraucher gekauft und angewendet, der hat ihn nicht vermietet ; 3) Der Produkt muss gut angewendet sein (einhaltend die Montaganleitung) Die Garantie gibt Ihnen kein anderes Recht und schließt keinerlei Haftung für Schadenersatz aus. Sie ist geschenkt und ändert ihre Rechte als Verbraucher nicht.



¡IMPORTANTE! A pesar de todos los esfuerzos para ofrecerle una guía técnica lo más explícita posible, errores u omisiones pueden surgir. La sociedad Swiftech® no será responsable para cualquier daño de los componentes resultando de la utilización de los productos de enfriamiento Swiftech®, provocados por errores u omisiones en las instrucciones arriba, o debidos a un funcionamiento incorrecto o a un defecto de los productos Swiftech®. Las imágenes utilizadas no son contractuales. **GARANTÍA:** Nuestros productos se benefician de una garantía de 12 meses a partir de la fecha de compra, garantía que cobra los defectos de material o de fabricación. Durante este periodo, los productos serán reparados o sustituidos si osn conformes a las condiciones siguientes: (I) el producto debe ser enviado al distribuidor donde ha sido comprado; (II) el producto ha sido comprado y utilizado por el usuario final, no ha sido alquilado; (III) el producto ha sido utilizado correctamente, manipulado con cuidado, respetando las reglas de utilización indicadas arriba. Esta garantía no otorga más derechos que los mencionados arriba, y no cobra ninguna petición de daños y perjuicios. Esta garantía está oferta como un extra y no afecta los derechos estatutarios del consumidor.