

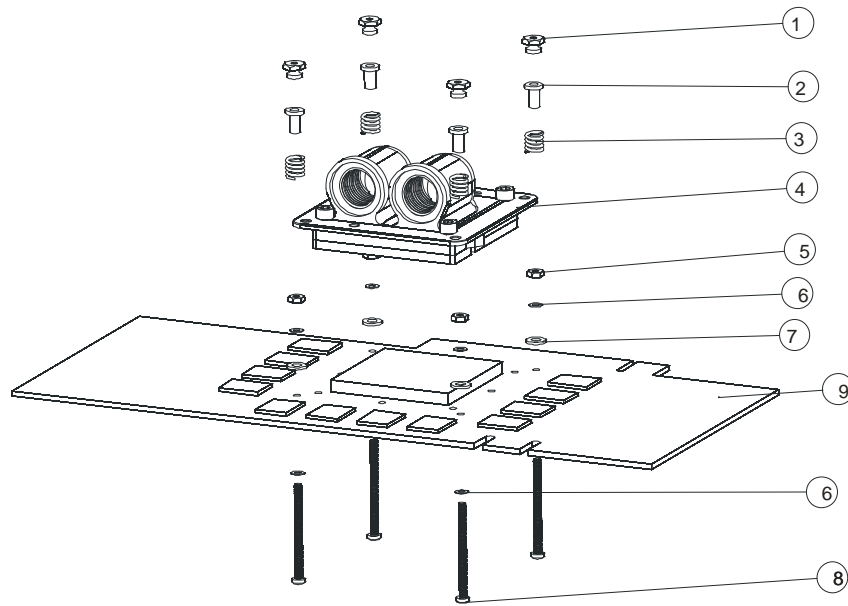



## X2900 ADAPTER KIT INSTALLATION GUIDE

	PART NUMBER	DESCRIPTION	
1	91841A003	Thumb Nut	4
2	10SC004025	SCREW INSULATOR	4
3	70700S	Spring	4
4	X2900HDP	X2900Hold Down Plate	1
5	2-56NUT	2-56 Nut	4
6	2-56 Washer	2-56 Washer	8
7	90089A295	1/8" 1/4" Fiber Washer	4
8	2-56x1 1/4	2-56 x 1 1/4" Philips Screw	4
9	X2900 series/VGA Adapter	VGA Adapter	1



		
<p>1. Remove the existing cooling solution from your graphics card &amp; carefully clean off the GPU with an electronics degreaser. Then apply the Arctic Céramique™ thermal grease to the GPU.</p> <p>2. Remove the 4 6-32 screws and then the chrome hold-down plate 4-holes set up.</p> <p>3. Replace it with the X2900 hold down plate then re install the 4 6-32 screws.</p> <p>4. Put a washer (6) on each Philips screw. Install them thru the circuit board.</p> <p>5. Put a fiber washer (7), a washer (6) and a nut (5) on each Philips screw (8) and tighten the nut (5).</p> <p>6. Install the MCW60 on the GPU through the screws.</p> <p>7. Put a spring (3) and a screw insulator (2) on each Philips screw.</p> <p>8. Finally, screw the 4 thumb nuts in a cross pattern and gradually.</p>	<p>1. Retirez le dissipateur de votre carte graphique, nettoyez le GPU avec un dégraissant électronique puis appliquez la pâte thermique Arctic Céramique™ sur le GPU.</p> <p>2. Retirez les 4 vis 6-32 puis enlevez la plaque de fixation « 4 points standard » du water block MCW60.</p> <p>3. Remplacez-la par la plaque de fixation X2900 puis revissez les 4 vis.</p> <p>4. Sur chaque vis 2-56 (8) enfillez une rondelle métallique (6). Passez-les à travers les 4 trous de la carte graphique.</p> <p>5. Sur chaque vis qui traverse la carte graphique, enfillez une rondelle en fibre (7), une rondelle métallique (n°6) et enfin un écrou (5). Serrez l'écrou.</p> <p>6. Positionnez le water block en le passant à travers les 4 vis (8).</p> <p>7. Sur chaque vis, placez un ressort (3) puis une entretoise en plastique (2).</p> <p>8. Enfin, vissez alternativement et progressivement les 4 écrous à main.</p>	<p>1. Sie bauen das Kühlkörper von der Grafikkarte aus und Sie putzen sie mit Xylene, dann tragen Sie hauchdünn Warmleitpaste Arctic Céramique™ auf die GPU auf.</p> <p>2. Sie bauen die 4 6-32 Schrauben und die 4 Löcher Befestigungsplatte aus.</p> <p>3. Sie tauschen sie gegen die X2900 Befestigungsplatte aus.</p> <p>4. Sie installieren eine Scheibe (8) auf jede 2-56 Schraube. Sie installieren sie durch die 4 Löcher der Grafikkarte.</p> <p>5. Sie installieren eine Scheibe (7), eine metallische Scheibe (6) und schließlich ein Mutter auf jede Philips Schraube.</p> <p>6. Sie positionieren das Waterblock durch die 4 Schrauben (8).</p> <p>7. Sie installieren eine Feder (3), und eine plastike Distanzscheibe (2).</p> <p>8. Dann schrauben sie die Mutter in Diagonal und alternierend.</p>